

IJPABC 01/4x10-35 Spojka pro izolovaná vedení a žíly kabelu s plastovou izolací s laněnými a nebo plnými Al i Cu jádry do 1kV pro průřez 10 – 35 mm²

Obsah souboru:

- | | | |
|-------------------------------|---------------------|--------------------------|
| 1. Izolační a těsnící trubice | 4ks WCSM-24/6-100/S | Zak: 231000260 |
| 2. Šroubovací spojovač | 4ks HEL-4897 ZAK | Datum výroby: 16.11.2023 |
| 3. Montážní návod | 1ks KA 100/0204 | Kontrola: 1188 |

Sídlo a sklad:

KAMAT spol. s r.o.
549 01 Nové Město n / Met.
Tel: 491 470 677
kamat@kamat.cz
www.kamat.cz

Složeno z komponentů Raychem

Montážní návod

Upozornění:

Údaje obsažené v tomto montážním návodu jsou určeny pro použití montéry kabelových souborů s oprávněním montovat kabelové armatury příslušného napětí a zároveň oprávněných pracovat na elektrických zařízeních a popisují správný postup montáže tohoto výrobku.

Vzhledem k tomu, že naše firma Kamat nemůže znát všechny podmínky, které mohou ovlivnit montáž výrobku, proto musí uživatel vzít toto v úvahu a použít své vlastní zkušenosti a odborné znalosti při montáži tohoto souboru. Závazky firmy Kamat jsou dány standardními podmínkami prodeje firmy. Firma Kamat není odpovědná za žádné náhodné, nepřímé a následné škody způsobené nesprávným použitím výrobku.

Všeobecné podmínky:

Používejte propanový (výhodnější) a nebo propan-butanový plynový hořák. Nastavte hořák tak, aby plamen byl měkce modrý se žlutou špičkou. Modrý ostrý plamen je nepřijatelný. Plamen orientujte do směru smršťování, aby se smršťovaný materiál předehtřival.

Hořákem pohybujte rovnoměrně tak, abyste zabránili místnímu přehřátí. Všechna místa, která přijdou do styku s lepidlem, důkladně očistěte a odmastěte. Při použití čistících a odmašťovacích prostředků dbejte pokynů výrobce. Dříve než pokračujete ve smršťování podél kabelu, přesvědčte se, je-li trubice po celém obvodu hladce smršťena.

Smršťovat začínejte v místě doporučeném montážním návodem.

Trubice musí být po smršťení hladká, bez záhybů, stop po popálení a pevně přilehlá k vnitřním komponentům.

Před montáží:

Před montáží proveďte, zda kabelová souprava odpovídá Vašemu kabelu. Porovnejte, zda souhlasí označení soupravy s označením montážního návodu. Upozorňujeme, že je možná změna postupu práce mezi současným montážním návodem a Vaší poslední montáží. Pozorně čtěte a následujte jednotlivé pracovní kroky v tomto montážním návodu.

Přesah kabelů

Konce kabelů nechte přesahovat podle obrázku. Vyznačte střed spojky.

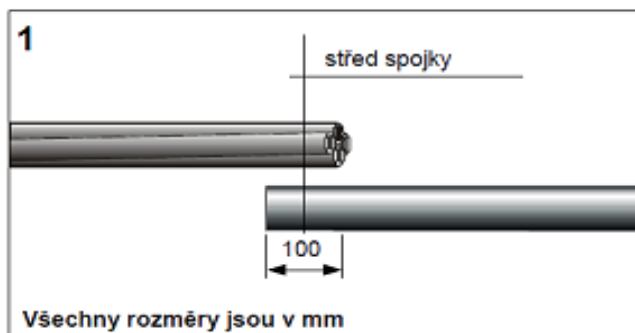

Příprava kabelu

Žíly izolovaného vedení zajistíte stahovacím páskem ve vzdálenosti „a“ dle tabulky. Plášť kabelu odstraňte v délce „b“ dle tabulky.

Průřez kabelu	a [mm]	b [mm]
6 - 16	170	80
10 - 35	170	80

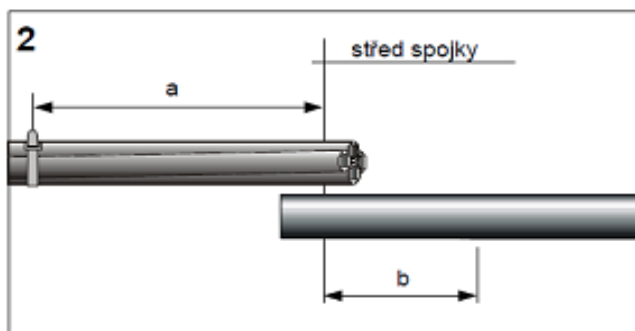

Vytvarujte žíly dle obrázku a zařízněte je na středu spojky. Žíly očistěte a odmastěte. Rozdělení žil kabelu doporučujeme zatěsnit příslušnou rozdělovací hlavou nebo obdobným rovnocenným způsobem (rozdělovací hlava není součástí tohoto kabelového souboru).

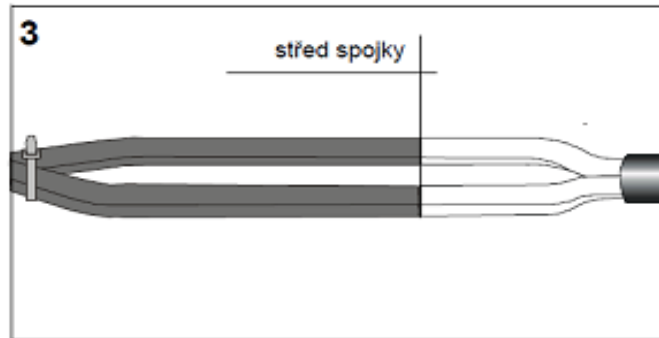

Odstraňte izolaci žil podle rozměru I.
I = polovina délky spojovače.

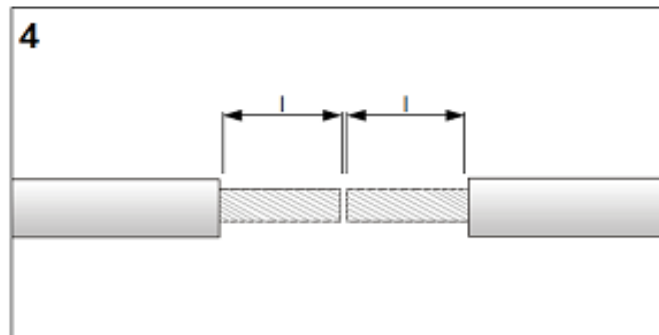

Nasuňte izolační trubice na žíly izolovaného vedení. Jádra spojte pomocí šroubovacího spojovače. Při utahování šroubů pravidelně střídajte jednotlivé šrouby a utahujte postupně a plynule až do utržení hlavy šroubu.

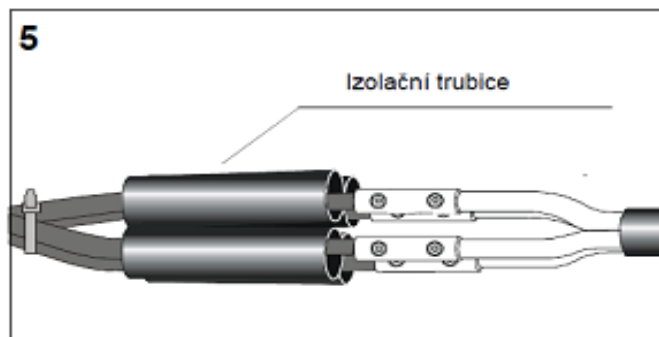

Šroubovací spojovač a izolaci žil kabelu po obou stranách spojovače dobře očistěte a odmastěte. Izolační trubici přesuňte na spojku tak, aby stejným dílem zakrývala izolaci kabelů na obou koncích. Takto usazenou trubici začněte smršťovat od jejího středu a pokračujte k jednotlivým koncům.

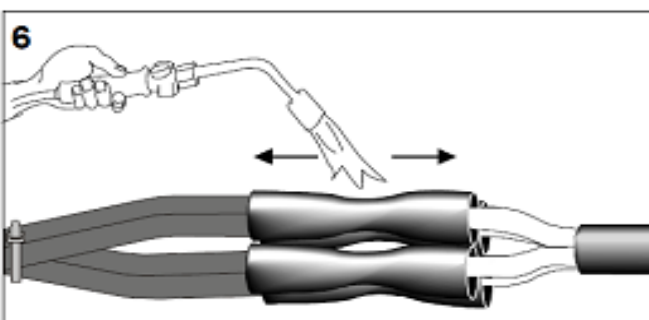

Tím je spojka dokončena.
Nechte spojku vychladnout před jakýmkoliv mechanickým namáháním.

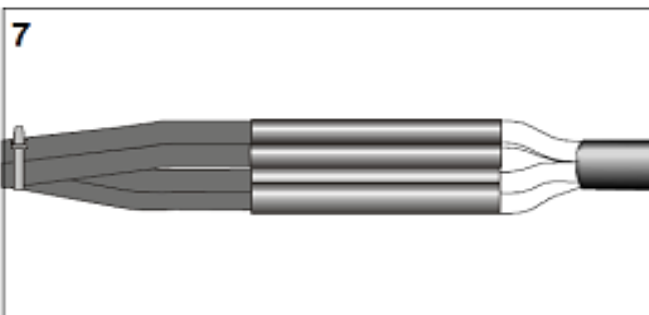

Sklad Plzeň:
KAMAT s.r.o.
Skladová 2438/6
Plzeň - Slovany
PSČ: 326 00
Tel: 377 311 173
plzen@kamat.cz

Sklad Praha:
KAMAT s.r.o.
K Cihelně 129
Praha – Satalice
PSČ: 190 15
Tel: 286 857 395
satalice@kamat.cz

Sklad Brno:
KAMAT s.r.o.
Sklennářská 716
Brno – Horní Heršpice
PSČ: 619 00
Tel: 543 211 630
brno@kamat.cz

Sklad Ostrava:
KAMAT s.r.o.
Nad Porubkou 2343
Ostrava - Poruba
PSČ: 708 00
Tel: 596 632 861
ostrava@kamat.cz

Sklad Hradec Králové:
KAMAT s.r.o.
Pražská třída 880/11a
Hradec Králové - Kukleny
PSČ: 500 02
Tel: 495 580 107
hk@kamat.cz