

IJPABC 01/4x6-16 Spojka pro izolovaná vedení a žíly kabelu s plastovou izolací s laněnými a nebo plnými Al i Cu jádry do 1kV pro průřez 6 – 16 mm²

Obsah souboru:

1. Izolační a těsnící trubice	4ks	WCSM 16/4-100/S	Zak:2310000191
2. Šroubovací spojovač	4ks	HEL-4898 Z-4	Datum výroby: 12.10.2023
3. Montážní návod	1ks	IJPABC 01/4x6-16	Kontrola: 1188

Sídlo a sklad:

KAMAT spol. s r.o.
549 01 Nové Město n Met.
Tel: 491 470 677
www.kamat.cz

Složeno z komponentů Raychem

Montážní návod

Upozornění:

Údaje obsažené v tomto montážním návodu jsou určeny pro použití montéry kabelových souborů s oprávněním montovat kabelové armatury příslušného napětí a zároveň oprávněných pracovat na elektrických zařízeních a popisují správný postup montáže tohoto výrobku.

Vzhledem k tomu, že naše firma Kamat nemůže znát všechny podmínky, které mohou ovlivnit montáž výrobku, proto musí uživatel vzít toto v úvahu a použít své vlastní zkušenosti a odborné znalosti při montáži tohoto souboru. Závazky firmy Kamat spol. s r.o. jsou dány standartními podmínkami prodeje firmy.

Smršťovat začínějte v místě doporučeném montážním návodem.

Firma Kamat spol. s r.o. není odpovědná za žádné náhodné, nepřímé Trubice musí být po smrštění celá hladká, bez záhybů, stop po popálení a pevně přilehlá k vnitřním komponentům.

Všeobecné podmínky:

Použijte propanový (výhodnější) a nebo propan-butanový plynový hořák. Nastavte hořák tak, aby plamen byl měkce modrý se žlutou špičkou. Modrý ostrý plamen je nepřipustný. Plamen orientujte do směru smršťování, aby se smršťovaný materiál předehtřival.

Hořákem pohybujte rovnoměrně tak, abyste zabránili místnímu přehřátí.

Všechna místa, která přijdou do styku s lepidlem, důkladně očistěte, odmastěte.

Při použití čistících a odmašťovacích prostředků dbejte pokynů výrobce. Dříve než pokračujete ve smršťování podél kabelu, přesvědčte se, je-li trubice po celém obvodu hladce smrštěna.

Před montáží:

Před montáží prověřte, zda kabelová souprava odpovídá Vašemu kabelu. Porovnejte, zda souhlasí označení soupravy s označením montážního návodu. Upozorňujeme, že je možná změna postupu práce mezi současným montážním návodem a Vaší poslední montáží. Pozorně čtěte a následujte jednotlivé pracovní kroky v tomto montážním návodu.

Přesah kabelů

Konce kabelů nechte přesahovat podle obrázku. Vyznačte střed spojky.

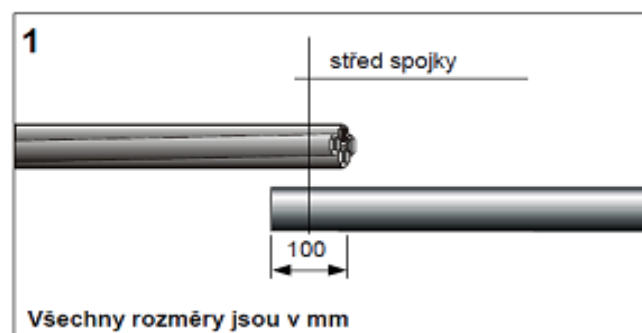

Příprava kabelu

Žíly izolovaného vedení zajistěte stahovacím páskem ve vzdálenosti „a“ dle tabulky. Plášť kabelu odstraňte v délce „b“ dle tabulky.

Průřez kabelu	a [mm]	b [mm]
6 - 16	170	80
10 - 35	170	80

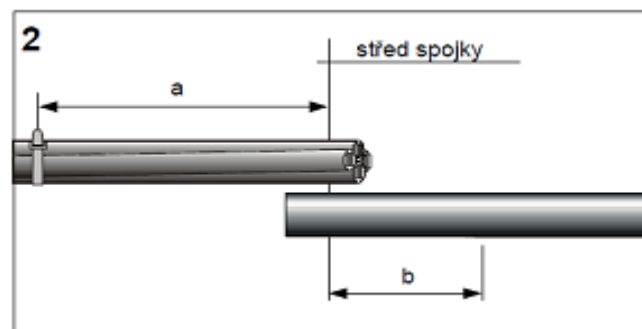

Vytvarujte žíly dle obrázku a zařízněte je na středu spojky.
 Žíly očistěte a odmastěte.
 Rozdělení žil kabelu doporučujeme zatěsnit příslušnou rozdělovací hlavou nebo obdobným rovnocenným způsobem (rozdělovací hlava není součástí tohoto kabelového souboru).

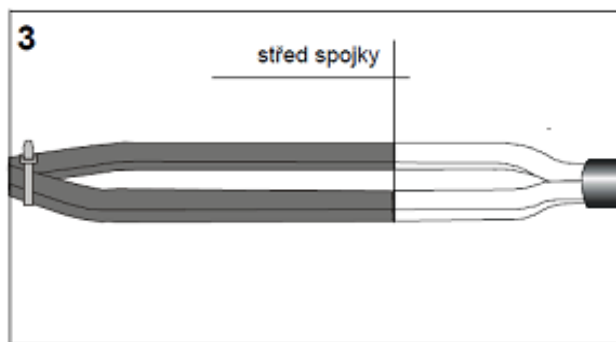

Odstraňte izolaci žil podle rozměru I.
 I = polovina délky spojovače.

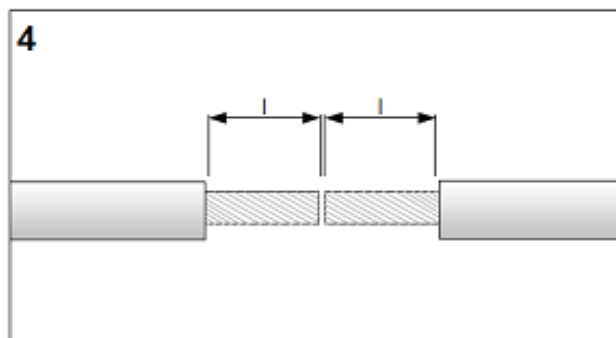

Nasuňte izolační trubice na žíly izolovaného vedení.
 Jádra spojte pomocí šroubovacího spojovače.
 Při utahování šroubů pravidelně střídejte jednotlivé šrouby a utahujte postupně a plynule až do utržení hlavy šroubu.

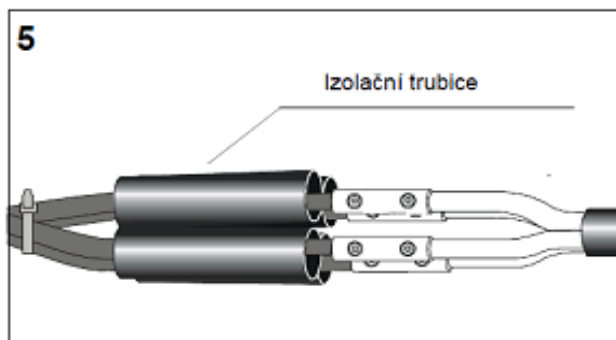

Šroubovací spojovač a izolaci žil kabelu po obou stranách spojovače dobře očistěte a odmastěte.
 Izolační trubici přesuňte na spojku tak, aby stejným dílem zakrývala izolaci kabelů na obou koncích.
 Takto usazenou trubici začněte smršťovat od jejího středu a pokračujte k jednotlivým koncům.

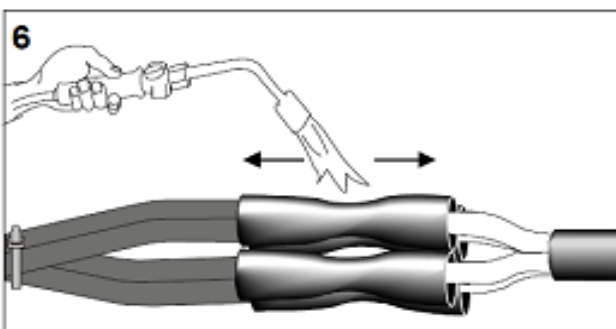

Tím je spojka dokončena.
 Nechte spojku vychladnout před jakýmkoliv mechanickým namáháním.

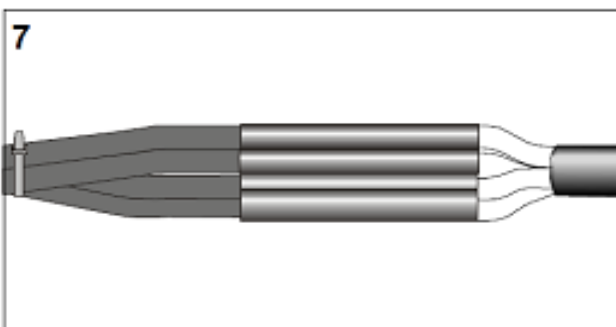

Sklad Plzeň:
 KAMAT s.r.o.
 Skladová 2438/6
 Plzeň – Slovany
 PSČ: 326 00
 Tel: 377 311 173
plzen@kamat.cz
 Strana 2

Sklad Praha:
 KAMAT s.r.o.
 K Cihelně 129
 Praha – Satalice
 PSČ: 190 15
 Tel: 286 857 395
satalice@kamat.cz

Sklad Brno:
 KAMAT s.r.o.
 Sklenářská 716
 Brno – Horní Heršpice
 PSČ: 619 00
 Tel: 543 211 630
brno@kamat.cz

Sklad Ostrava:
 KAMAT s.r.o.
 Nad Porubkou 2343
 Ostrava - Poruba
 PSČ: 708 00
 Tel: 596 632 861
ostrava@kamat.cz

Sklad Hradec Králové:
 KAMAT s.r.o.
 Pražská třída 880/11a
 Hradec Králové - Kukleny
 PSČ: 500 02
 Tel: 495 580 107
hk@kamat.cz